

D20F(M) D25F(M) D30F(M)

内燃平衡重式叉车

Plus

斗山叉车——节能低碳新选择



斗山叉车 搬运专家



大圆弧流线型设计，
线条流畅、大方



油水分离器保证燃油质量，
提高燃油经济性



双空气滤清器保证进气质量，
延长发动机使用寿命



免维护蓄电池实现叉车平稳
冷启动

DOOSAN

主要规格

1	生产厂家		DOOSAN	DOOSAN	DOOSAN
2	型号		D20F (M)	D25F (M)	D30F (M)
3	额定起重量	在额定载荷中心距处	2000	2500	3000
4	载荷中心距	距离	500	500	500
5	动力形式	柴油、汽油、液化石油气	柴油	柴油	柴油
6	操作形式	站式、坐式	坐式	坐式	坐式
7	轮胎	P=充气轮胎 E=实心轮胎	P	P	P
8	车轮 (x=驱动)	前/后车轮数量	x2/2	x2/2	x2/2
尺寸					
9	标准二级门架	额定起重量时的最大起升高度	3000	3000	3000
10		自由起升高度	150	150	150
11	货叉架	ISO 标准型	II	II	III
12	货叉	厚度×宽度×长度	45x100x1050	45x100x1050	45x122x1050
13		货叉间距(最小×最大)	260x1030	260x1030	260x1090
14	门架倾角	前倾/后倾	6/12	6/12	6/12
15	总体尺寸	至货叉前表面的距离	2520	2585	2662
16		宽度	1165	1165	1228
17		门架缩回时的高度	2038	2038	2053
18		门架最大起升高度	4271	4271	4280
19		护顶架高度	2143	2143	2160
20		座椅高度	1020	1020	1020
21	最小转弯半径		2250	2300	2400
22	前悬距		467	467	462
23	最小直角堆垛通道宽度(增加载荷长度和间隙)		3967	4017	4112
23a	最小直角通道宽度		2165	2230	2330
性能					
24	速度	行驶, 满载/空载	18/19	18/19	19/20
25		起升, 满载/空载	540/580	520/580	470/570
26		下降, 满载/空载	560/580	560/580	550/580
27	挂钩牵引力	2km/h, 满载/空载	1200	1200	1280
28	最大爬坡度	2km/h, 满载	20	18	16
重量					
29	总重量(空载)		3520	3890	4230
30	桥负荷	满载, 前桥/后桥	4900/620	5655/735	6320/910
31		空载, 前桥/后桥	1690/1830	1620/2270	1690/2540
底盘					
32	轮胎	前轮胎型号	7.00-12-12PR	7.00-12-12PR	28x9-15-12PR
33		后轮胎型号	6.00-9-10PR	6.00-9-10PR	6.50-10-10PR
34	轴距		1650	1650	1700
35	轮距	前/后	970/980	970/980	1000/980
36	离地间隙	满载门架最低点	110	110	132
37		满载车架中心	113	113	135
38	行车制动		脚踏/液压	脚踏/液压	脚踏/液压
39	驻车制动		手动/机械	手动/机械	手动/机械
动力形式					
40	蓄电池	电压/容量	12/90	12/90	12/90
41	发动机	生产厂/型号	新昌C490BPG		
42		额定功率	40(53.6)/2650	40(53.6)/2650	40(53.6)/2650
43		最大扭矩	162/1900	162/1900	162/1900
44		生产厂/型号	GREEN型新昌A490BPG (选装)		
45		额定功率	37(50)/2650	37(50)/2650	37(50)/2650
46		最大扭矩	148/1900	148/1900	148/1900
47		冲程/汽缸数/排量	4/4/2540	4/4/2540	4/4/2540
48	变速箱	型式	动力换挡/机械换挡		
49		前/后变速档位数	1-1(液力叉车)/2-2(机械叉车)		
50	溢流阀调定压力	系统/属具	Kpa	18200	18200
				18200	21000

注意: 本技术规格表中已包含全面的技术参数。叉车实际性能可能受操作环境影响。

■ 承载能力图

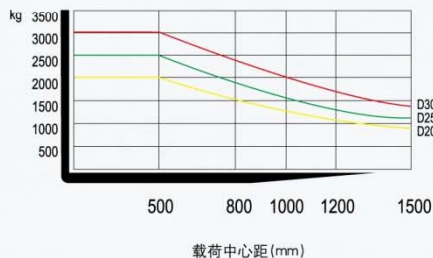

门架技术规格和额定起重量

机种	门架	门架起升高度	门架高度 (货叉落地)	门架最大起升高度	自由起升高度	承载能力		
						带挡货架	带挡货架	倾斜角度
型号	类型	mm	mm	mm	mm	前/后 (deg)	kg	
D20F(M)	STD	3000	2038	4271	150	6°/12°	2000	2000
		3300	2188	4571	150	6°/12°	2000	2000
		4000	2588	5371	150	6°/6°	2000	2000
		4500	2838	5871	150	6°/6°	1800	1900
		5000	3088	6371	150	6°/6°	1585	1700
	FFL	3210	2140	4437	940	6°/12°	2000	2000
		4270	2000	5517	800	6°/6°	1980	2000
		4710	2140	5937	940	6°/6°	1880	1900
		5540	2490	6762	1290	6°/6°	1110	1580
		5990	2640	7212	1440	6°/6°	820	1450
D25F(M)	STD	3000	2038	4271	150	6°/12°	2500	2500
		3300	2188	4571	150	6°/12°	2500	2500
		4000	2588	5371	150	6°/6°	2500	2500
		4500	2838	5871	150	6°/6°	1800	2400
		5000	3088	6371	150	6°/6°	1300	2200
	FFL	3210	2140	4437	940	6°/12°	2500	2500
		4270	2000	5517	800	6°/6°	2400	2450
		4710	2140	5937	940	6°/6°	1750	2300
		5540	2490	6762	1290	6°/4°	1200	2150
		5990	2640	7212	1440	6°/4°	890	1800
D30F(M)	STD	3000	2053	4280	150	6°/12°	3000	3000
		3300	2203	4580	150	6°/12°	3000	3000
		4000	2603	5380	150	6°/4°	3000	3000
		4500	2853	5880	150	6°/4°	2766	3000
		5000	3103	6380	150	6°/4°	1929	2873
	FFL	3210	2155	4465	940	6°/12°	3000	3000
		4270	2015	5545	800	6°/6°	2750	2850
		4710	2155	5965	940	6°/4°	2480	2750
		5540	2505	6790	1290	6°/4°	1395	2680
		5990	2655	7240	1440	6°/4°	1000	2550

■ 尺寸图

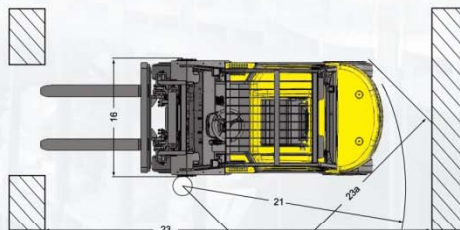

备注: 23=21+22+货物长度+200mm余量

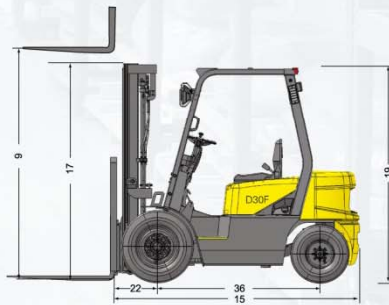

山东省经济技术开发区五指山路28号
 电话: 0535-6390520
 传真: 0535-6390559
 售后服务电话: 400-618-2000
 网址: <http://www.doosan-iv.com>

授权代理商:

斗山叉车的产品和技术规格可能发生改进或变动, 恕不另行通知。